



## Données techniques

### 6306LLUC3/5K

Roulements à billes à gorges profondes, à 1 rangée

Roulement rigide à billes, contact radial, cage tôle, joints frottants des deux côtés

#### VISUEL(S)

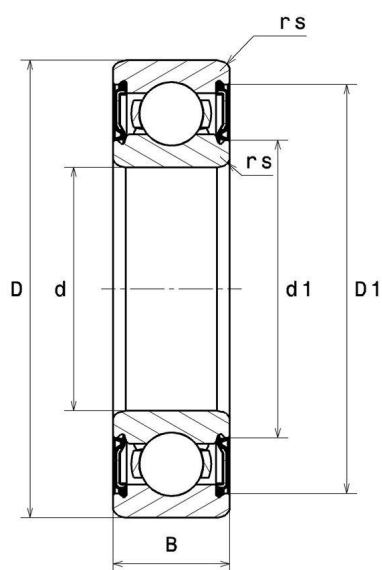
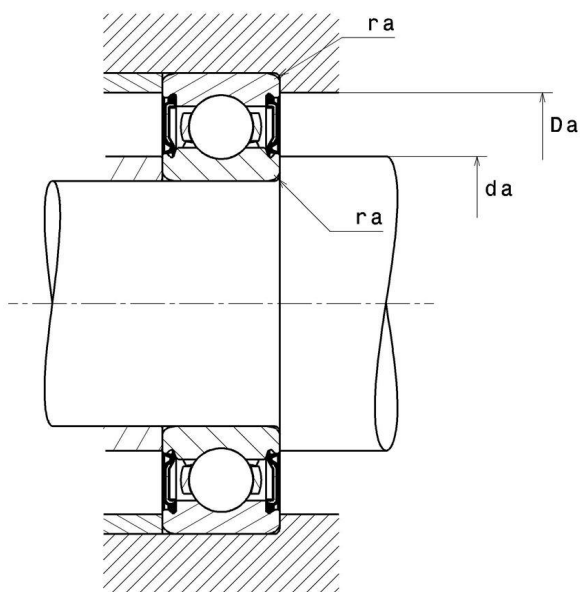

# 6306LLUC3/5K

Roulements à billes à gorges profondes, à 1 rangée

## DEFINITION TECHNIQUE

<b>Diamètre Intérieur d</b>	30 mm
<b>Diamètre Extérieur (D)</b>	72 mm
<b>Largeur du roulement ou de la bague intérieure (B)</b>	19 mm
<b>Rayon mini de Raccordement rs</b>	1,1 mm
<b>Classe de Jeu Radial</b>	C3
<b>Masse</b>	0,36 kg
<b>Marque</b>	NTN

## PERFORMANCE PRODUIT

<b>Capacité charge dynamique, C</b>	29,5 kN
<b>Capacité Charge Statique C0</b>	15 kN
<b>Charge limite à la fatigue Cu</b>	1,14 kN
<b>Coefficient f0</b>	13.3
<b>Nlim (graisse)</b>	6600 tr/min
<b>Temp mini de Fonctionnement (T min)</b>	-25 °C
<b>Temp maxi de Fonctionnement (T Max)</b>	110 °C
<b>Fréquence propre Cage (60 t./min.)</b>	0.386 Hz
<b>Fréquence propre Corps Roulants (60 t./min.)</b>	4.139 Hz
<b>Fréquence propre BE (60 t./min.)</b>	3.084 Hz
<b>Fréquence propre BI (60 t./min.)</b>	4.916 Hz

## AJUSTEMENTS

<b>Diamètre mini épaulement BI da min</b>	36,5 mm
<b>Diamètre maxi épaulement BI da max</b>	43 mm
<b>Diamètre maxi épaulement BE Da max</b>	65,5 mm
<b>Rayon maxi de raccordement arbre &amp; logement ra max</b>	1 mm

# 6306LLUC3/5K

Roulements à billes à gorges profondes, à 1 rangée

## INDUSTRIE - COEFFICIENT DE CALCUL

### Charge radiale dynamique équivalente

$$P = X.F_r + Y.F_a$$

$\frac{f_0 F_a}{C_0}$	e	Fa / Fr ≤ e		Fa / Fr > e	
		X	Y	X	Y
0.172	0.19	1	0	0.56	2.3
0.345	0.22				1.99
0.689	0.26				1.71
1.03	0.28				1.55
1.38	0.3				1.45
2.07	0.34				1.31
3.45	0.38				1.15
5.17	0.42				1.04
6.89	0.44				1

### Charge radiale statique équivalente

$$P_0 = X_0.F_r + Y_0.F_a$$

$X_0$	$Y_0$
0.6	0.5

Dans le cas de roulement seul ou association DT :

Si  $P_0 < F_r$ , alors considérer  $P_0 = F_r$